

8 Bohrungen
 Translatatorische Einpassung
 Rotatorische Einpassung
 Distanzmessung X=3.000
 Distanzmessung Y=4.500

Gemeinsame Anforderung:

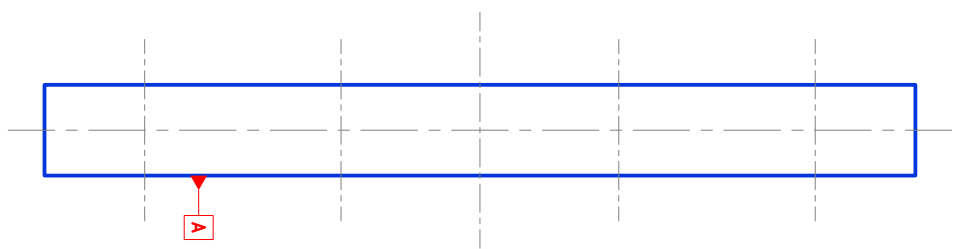

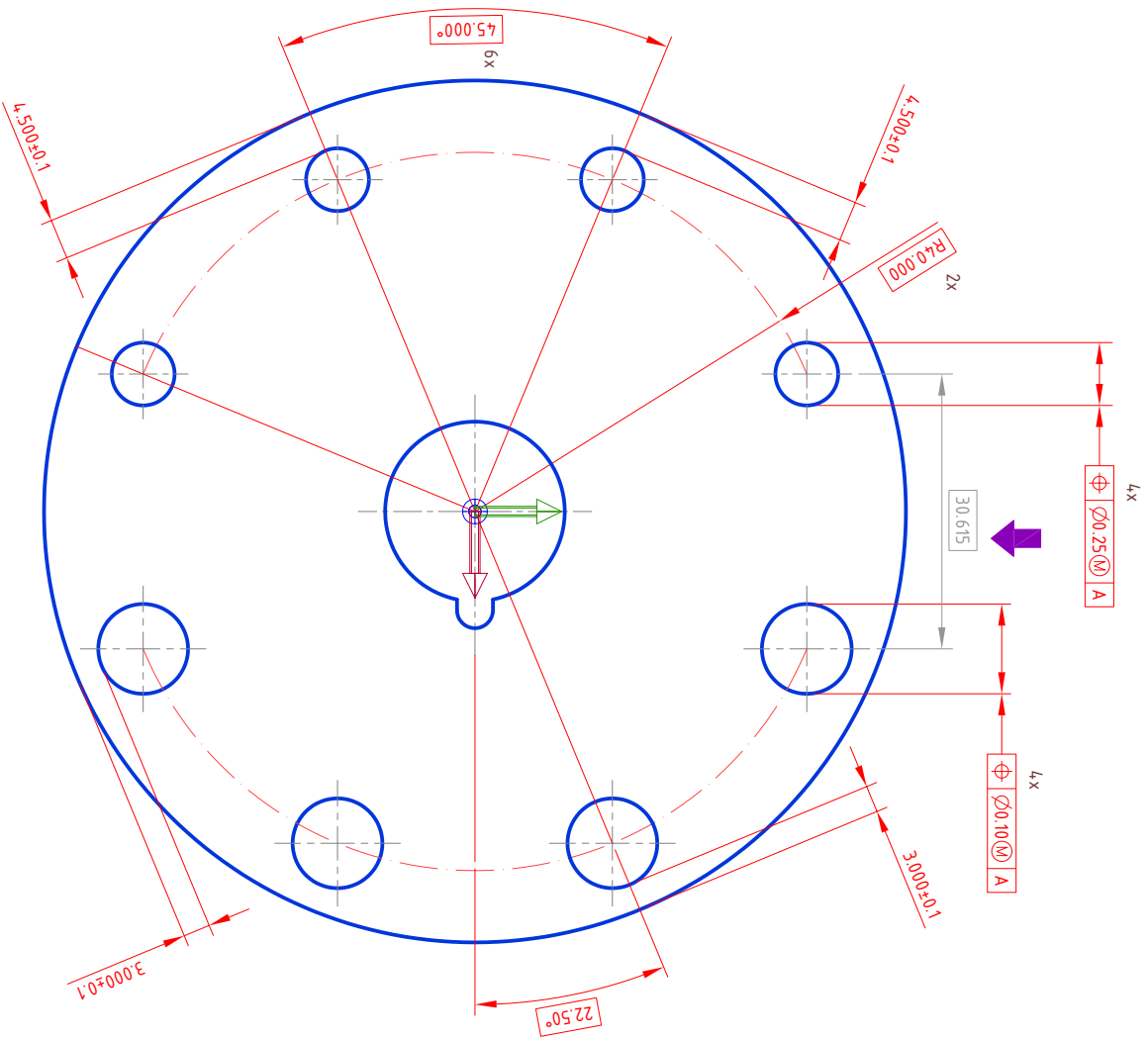

Getrennte Anforderung:

- 4 Bohrungen (links)
- Translatorische Einpassung
- Rotatorische Einpassung
- Distanzmessung X=4.500
- Distanzmessung Y=4.500
- 4 Bohrungen (rechts)
- Translatorische Einpassung
- Rotatorische Einpassung
- Distanzmessung X=3.000
- Distanzmessung Y=3.000

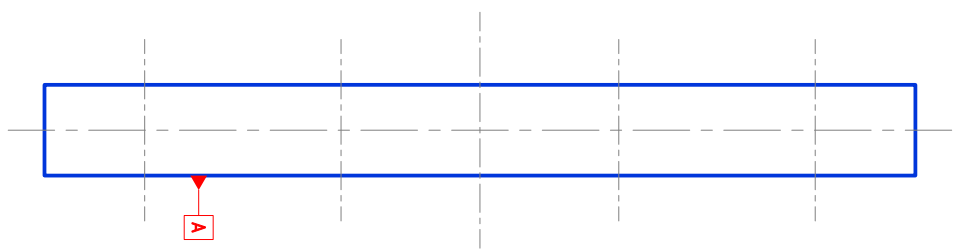

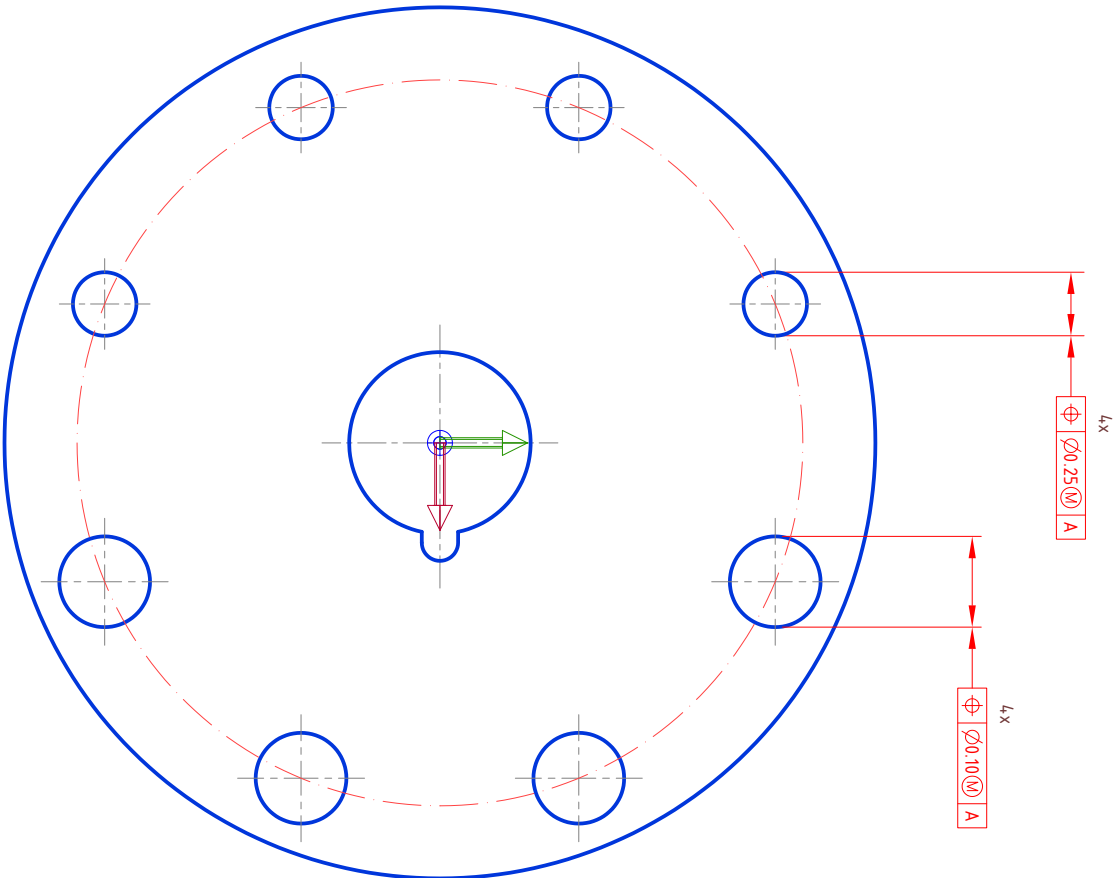

Getrennte Anforderung:

8 Bohrungen
Entspricht Rechtwinkligkeit

